

ДИВЕРТОРЫ ПОТОКА

Гидравлическая схема

D6

6-линейный дивертор потока

С ОТКРЫТЫМ ЦЕНТРОМ

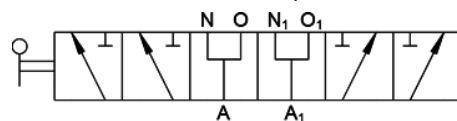

С ЗАКРЫТЫМ ЦЕНТРОМ

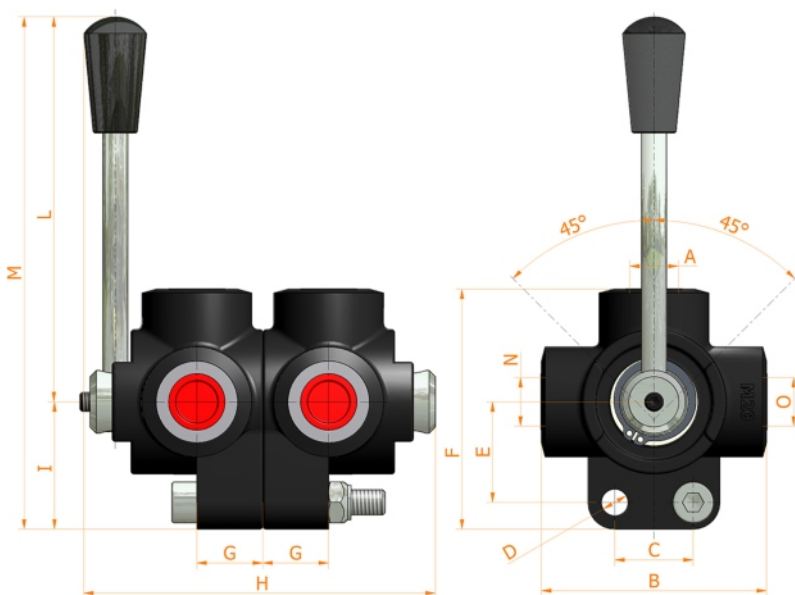
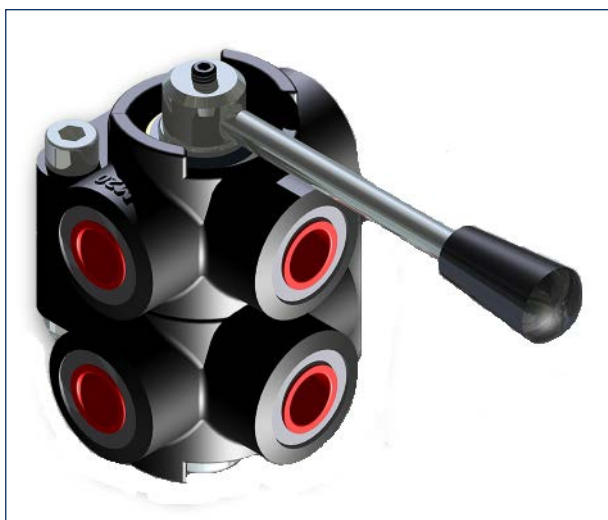
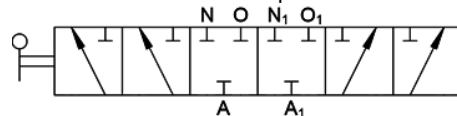

Технические характеристики:

- Литой чугунный корпус
- Оцинкованные внешние детали
- Стандартный цвет: черный

СОЕДИН. O-N-A	РАСХОД, л/мин	ДАВЛЕНИЕ, бар	B, мм	C, мм	D, мм	E, мм	F, мм	G, мм	H мм	L, мм	M, мм	МАССА, кг	ОБОЗНАЧ. (С ОТКРЫТ. ЦЕНТРОМ)	ОБОЗНАЧ. (С ЗАКРЫТ. ЦЕНТРОМ)
1/4"	60+60	350	70	25	8,5	32	75,5	21	112	115	155,5	1,500	7003.0104	7003.0111
3/8"	60+60	350	70	25	8,5	32	75,5	21	112	115	155,5	1,500	7003.0100	7003.0107
1/2"	60+90	350	80	32	8,5	36	86	24	124	115	161	2,300	7003.0101	7003.0108
3/4"	120+120	350	90	32	10,5	42	98,5	26	132	115	168,5	3,500	7003.0102	7003.0109
1"	200+200	300	98	32	10,5	50	110	31	152	115	176,5	5,300	7003.0103	7003.0110